



GAMBAR BENTUK

PRO 101

MINGGU 13

TUGAS MENGGAMBAR ALAM BENDA BUATAN.

INSTRUKSI TUGAS MENGGAMBAR ALAM BENDA BUATAN.

Gambarlah sebuah komposisi alam benda yang terdiri dari beberapa buah benda buatan manusia dengan material atau bahan dasar benda yang berbeda, masing-masing benda cukup diwakili oleh satu material saja, yaitu: bahan kayu, bahan plastik, bahan kaca, bahan keramik dan bahan metal. Boleh material lain selain yang disebutkan di atas.

Komposisi alam benda di gambar di atas bidang kertas gambar ukuran A3, berwarna penuh dengan menggunakan media alat gambar; crayon, pastel dan pensil warna. Boleh pilih salah satu media saja atau penggabungan media alat gambar / mix media.

Proses gambar dapat dimulai dengan mengatur benda-benda obyek gambar terlebih dahulu, tentukan jarak dan sudut pandang yang enak dan nyaman untuk digambar. Lalu dapat diteruskan dengan membuat sketsa dasar dengan menggunakan pensil sketsa, untuk menentukan komposisi dan rana (tata letak) obyek gambar pada bidang gambar yang berimbang dan secara estetis baik untuk dilihat.

Komposisi

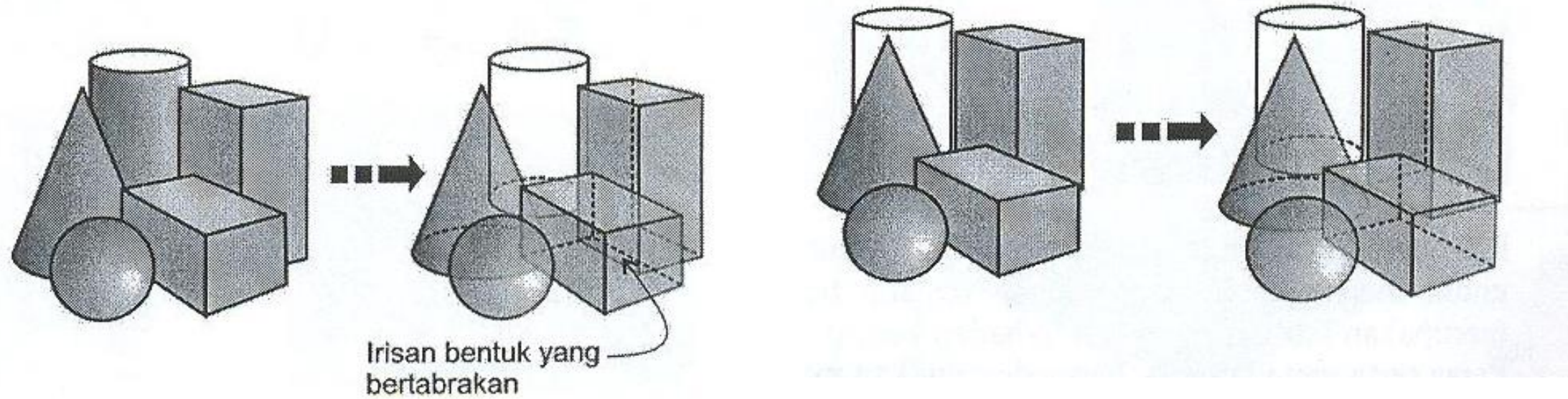

PROSES KOMPOSISI MENGGAMBAR ALAM BENDA BUATAN

Perhatikan dengan seksama peletakan benda dalam membuat sketsa, meskipun tampak seperti sudah benar namun bila dilihat secara struktural dasarnya, sesungguhnya bisa saja peletakan gambar bisa saling besinggungan atau tumpang tindih. Dampaknya akan menjadi hambatan atau kendala dalam menyelesaikan gambar pada saat terakhirnya.

Struktur Dasar

Selanjutnya membuat sketsa struktur dasar benda dari bentuk-bentuk sederhana seperti kubus, silinder, bola piramid dan lain-lain, sesuai dengan bentuk dasar benda obyek gambar.

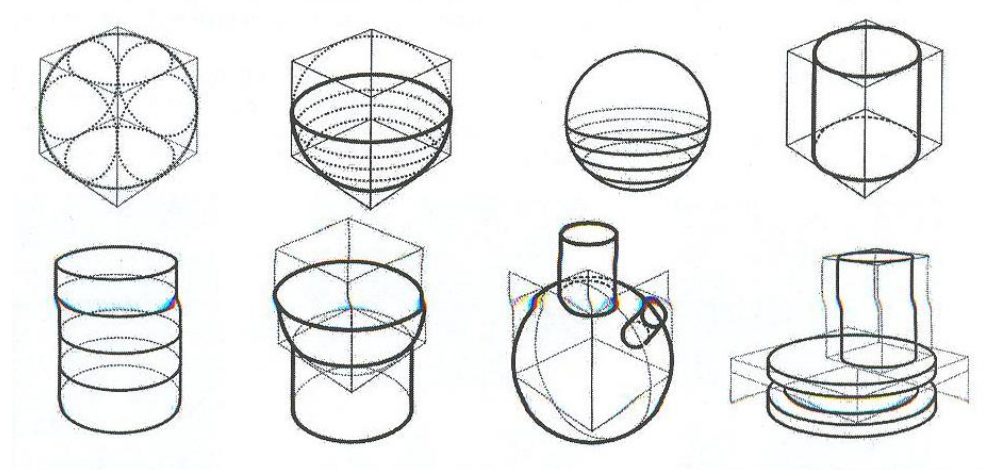

Arsir Warna

Langkah selanjutnya, melakukan arsir warna dengan menggunakan media alat gambar yang sudah ditentukan di atas, untuk mendapatkan tekstur benda yang sesuai dengan obyek gambar yang sebenarnya. Sebagai langkah akhir, buatlah suasana latar yang dapat menonjolkan obyek utama gambar sehingga tampak lebih bagus secara estetis. Suasana latar dapat dilakukan dengan menggunakan media alat gambar yang ada, namaun lakukan dengan hati-hati agar tidak merusak gambar utamanya.

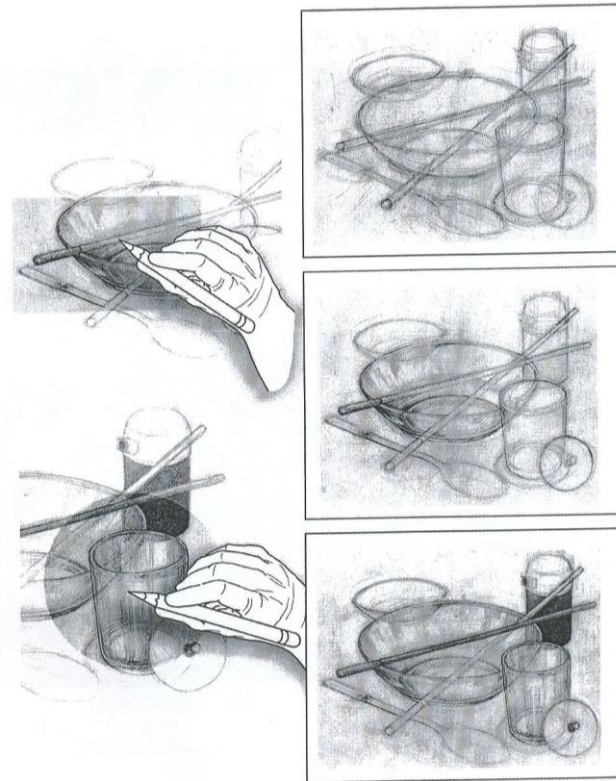

Contoh

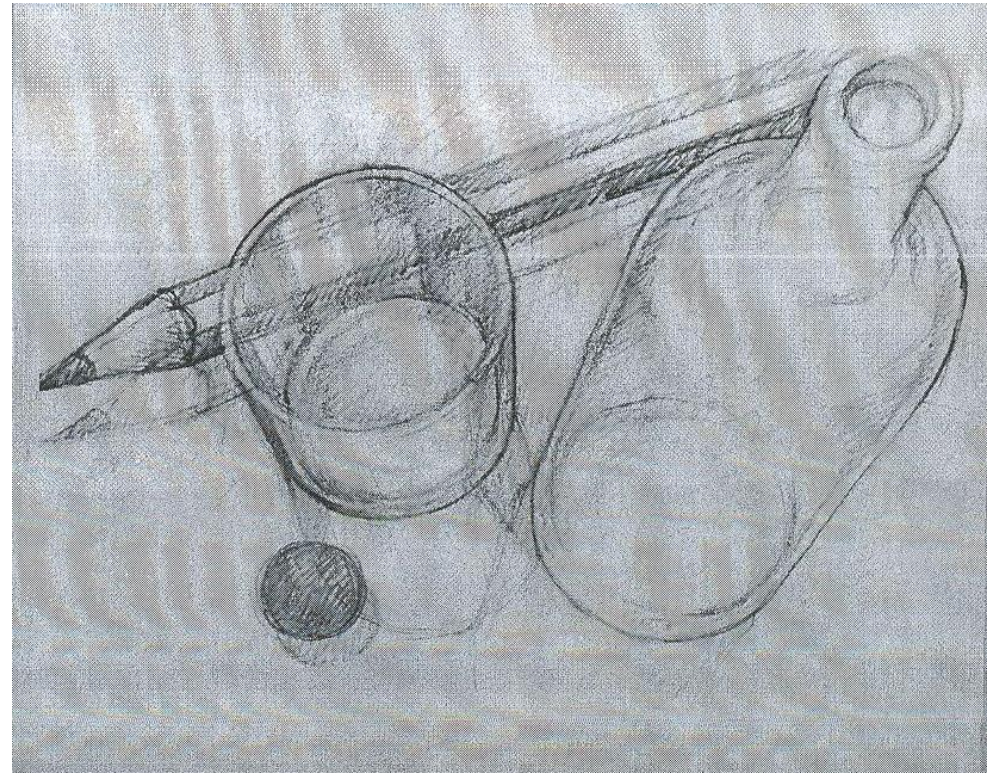

karakter permukaan benda atau tekstur

Hal terakhir yang harus diperhatikan adalah karakter permukaan benda atau tekstur dari sebuah benda. Seperti yang telah disebutkan sebelumnya, bahwa benda-benda yang digunakan sebagai obyek gambar bersumber dari bahan dasar alam seperti; kayu, kaca, gerabah atau keramik, metal dan plastik. Benda tersebut tentunya memiliki karakter tekstur yang berbeda, ada halus licin, kasar, mengkilat, transparan, berserat, rapuh, kenyal, kuat, tajam, lembut dan lain-lain. Melalui pengamatan yang seksama dan latihan teknik mengarsir yang berulang, akan menggali kepekaan yang semakin dalam dalam memujudkan karakter tekstur sebuah benda yang ingin ditampilkan.

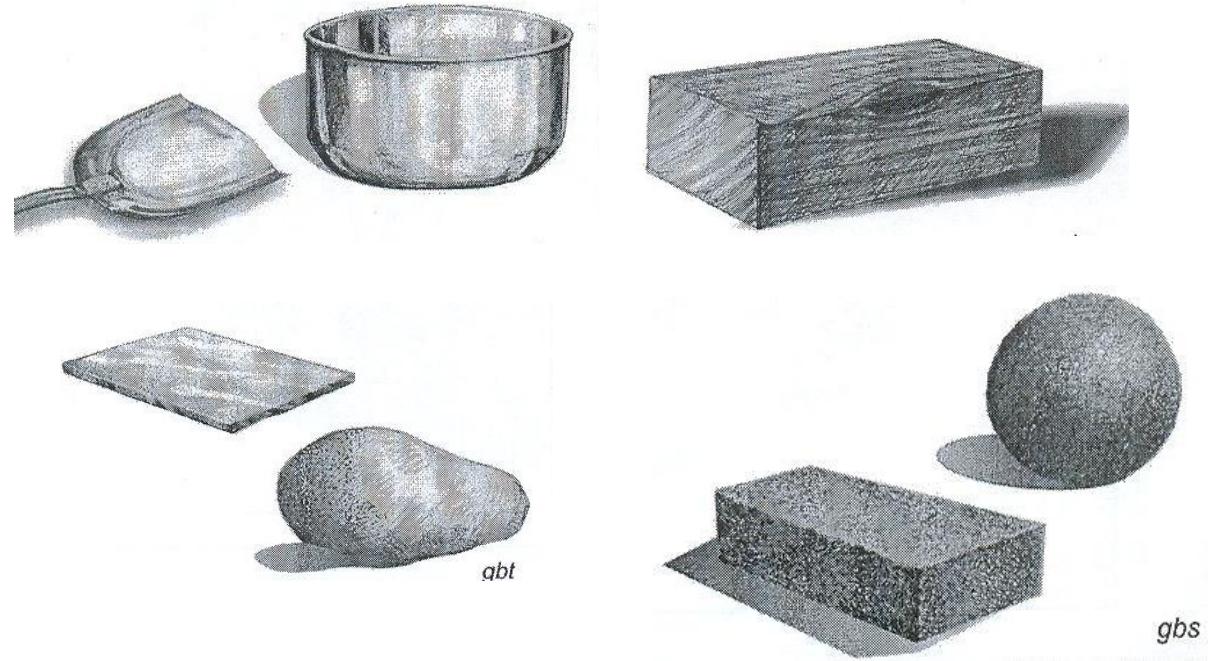

Teknik Arsir

Teknik arsir yang baik mewujudkan karakter tekstur sebuah benda menjadi tampak semakin mendekati kenyataan. Hal ini hanya dapat dilakukan dengan pengamatan yang seksama terhadap tekstur benda yang menjadi obyek gambar dan latihan mengarsir secara terus menerus.

